

电动超高压液压泵 HDE 4000 (PG 22 A4000, 版本 04/2010)

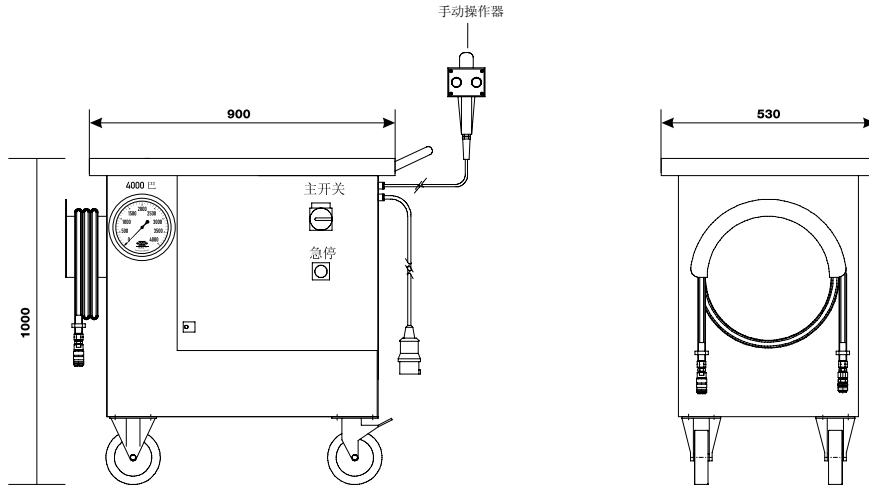

技术规格 (应客户要求可提供其它特殊版本)

| | 标准版 | 特殊版 |
|--------------------------|--|--|
| 操作电压 | 400 V / 50 Hz | |
| 额外主电压 (3 P + N + PE): | 360-440 V / 50 Hz 380-480 V / 60 Hz | · 无零线 · 备用电压/特别电压 |
| 额定输出: | 400 V / 50/60 Hz P _{nenn} = 2,9 kw | |
| 手动操作器连接电缆: | 长度: 5 米 | 长度: _____米, 无线电遥控 |
| 带 CEE 插头的电源线: | 长度: 5 米 | 长度: _____米 |
| 最大压力: | 1600 巴 高达 4000 巴 | |
| 压力连接接头: | G $\frac{1}{4}$ " IG M 16 x 1,5 IG | 各种类型的压力连接接头 |
| 油箱容量: | 34 升 | |
| 可用容量: | 27 升 | |
| 液压油类型: | HLP ISO VG 32 | 可按照客户要求 |
| 油量指示器: | 监控玻璃/浮子开关 | |
| 流量: | < 700 巴 - 2,3 l/分 > 700 巴 - 0,5 l/分 | |
| 设置: | 可移动台车, 内部元件为易维护布置 | 固定式 |
| 重量 (充满油、无分配器、无压力表) | 240 kg | |
| 长度: | 900 mm | |
| 宽度: | 530 mm | |
| 高度: | 1000 mm | |
| 油路分配器: | 取决于订货号 | 多种形式的分配器可选择 |
| 压力表: | Ø 160, 级别 1.0, 充填甘油 | |
| 包装: | 托盘 | · 简易木箱 · 带铰链和旋转锁的木箱 · 客户所要求的其它类型包装 |

SCHAAF 制造的其它产品

- 螺栓拉伸器
- 液压螺母
- 高压液压油管
- 快速接头、转接头、油路分配器, 最高耐压高达 4000 巴
- ExpaTen 液压螺栓、EcoRolls 轧辊以及更多

SCHAAF 提供的完整解决方案

高压液压泵、液压软管、快速接头、以及高压螺栓拉伸器和液压螺母之类, 都可由 SCHAAF 一站式提供, 组成 100% 的系统解决方案。

自 1954 年成立以来, SCHAAF 一直致力于液压高压工具的研发与制造



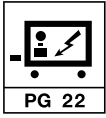

电动超高压液压泵 **HDE 4000**
(PG 22 A4000, 版本 04/2010)

订货代码

| | | | | | | | | | | | | | | | | | | | | | | | | | | | |
|---|---|---|---|---|---|---|---|---|---|----|----|----|----|----|----|----|----|----|----|----|----|----|----|----|----|----|----|
| 0 | 2 | 2 | A | 4 | 0 | 0 | 0 | | | / | | | | X | / | | | / | | / | X | X | / | | D | B | |
| 0 | 1 | 2 | 3 | 4 | 5 | 6 | 7 | 8 | 9 | 10 | 11 | 12 | 13 | 14 | 15 | 16 | 17 | 18 | 19 | 20 | 21 | 22 | 23 | 24 | 25 | 26 | 27 |

| 泵最大压力值 | 泵代码 |
|--------|-----------|
| 4000 巴 | A-4000400 |
| 3000 巴 | A-4000300 |
| 2500 巴 | A-4000250 |
| 1600 巴 | A-4000160 |

| 卸荷阀 | 代码 |
|-----|----|
| 电动 | 1 |
| 手动 | 2 |

外置限压阀/可调范围: 50 巴 - 最大泵压

| 带压力表的型号 | | |
|---------------|--|----|
| 油路分配器 | | 代码 |
| 高达 4,000 巴 | 1 个连接接头 M16 x 1,5 IG 60° DK n. Z. A4000.40.1 | 09 |
| | 2 个连接接头 M16 x 1,5 IG 60° DK n. Z. A4000.40.2 | 10 |
| | 3 个连接接头 M16 x 1,5 IG 60° DK n. Z. A4000.40.3 | 11 |
| | 4 个连接接头 M16 x 1,5 IG 60° DK n. Z. A4000.40.4 | 12 |
| 高达 1,600 巴 | 1 个连接接头 G¼" IG n. Z. A4000.60.1 | 01 |
| | 2 个连接接头 G¼" IG n. Z. A4000.60.2 | 02 |
| | 3 个连接接头 G¼" IG n. Z. A4000.60.3 | 03 |
| | 4 个连接接头 G¼" IG n. Z. A4000.60.4 | 04 |

| 操作电压 | 代码 |
|-------------------------|----|
| 400 V / 50 Hz, 3 P + PE | 1 |
| 230 V / 50 Hz, 1 P + PE | 2 |
| 200 V / 60 Hz, 3 P + PE | 3 |
| 500 V / 50 Hz, 3 P + PE | 4 |
| 230 V / 50 Hz, 3 P + PE | 5 |

| 压力连接接头 | 代码 |
|--|----------|
| 4000 巴 快速母接头 SVK40-M16 x 1,5 AG 58° DK | S4 / pc. |
| 1600 巴 快速母接头 CVK16-G¼" AG | C6 / pc. |

订货号示例

| | | | | | | | | | | | | | | | | | | | | | | | | | | | |
|---|---|---|---|---|---|---|---|---|---|----|----|----|----|----|----|----|----|----|----|----|----|----|----|----|----|----|----|
| 0 | 2 | 2 | A | 4 | 0 | 0 | 0 | 3 | 0 | 0 | / | 1 | 0 | X | / | S | 4 | / | 2 | / | X | X | / | 1 | D | B | 1 |
| 0 | 1 | 2 | 3 | 4 | 5 | 6 | 7 | 8 | 9 | 10 | 11 | 12 | 13 | 14 | 15 | 16 | 17 | 18 | 19 | 20 | 21 | 22 | 23 | 24 | 25 | 26 | 27 |

PG 22 电动液压高压泵 分配器带两个 分配器带有 2 个 电动 操作电压
 最大泵压 3000 巴 M16 x 1.5 IG 60° DK 快速母接头 SVK 40-M16 x 1.5 AG 58° DK 减压阀 400 V / 50 Hz
 接头

随带附件

操作和维修说明书

特殊需求

请在此说明您的特殊需求:

缩写代码

IG = 内螺纹 AG = 外螺纹 DK = 圆锥形公接头 n. Z. = 依照图纸 BSP = 英国标准管螺纹



自1954年成立以来, SCHAAF一直致力于液压高压工具的研发与制造