

## 电动液压双回路高压控制系统 STG 4000-2K (PG 22 A8888, 版本 08/2006)

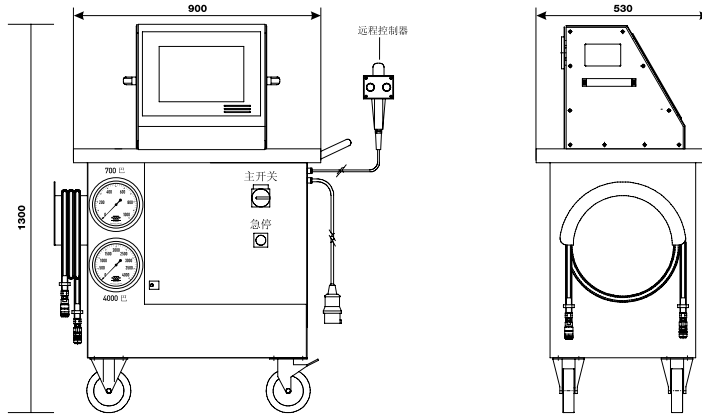

### 技术规格 (应客户要求可提供其它特殊版本)

	标准版	特殊版	
额外主电压 (3 P + N + PE):	400 V AC, 16 A	· 无零线 · 备用电压/特别电压	
额定输出:	7 kW	可按照客户要求	
手动控制器:	电缆长度: 10 米	长度: ____米	
带 CEE 插头的电源线:	电缆长度: 5 米	长度: ____米	
控制单元:	Siemens S/-200 PLC, 带总线模块	可按照客户要求	
操作单元	工业 PC, 带触摸屏及连续稳定电压	可按照客户要求	
	径向压力	轴向压力	
最大压力:	3000 巴	700 巴	· 径向压力高达 4000 巴 · 更多回路径向压力
流量:	0.65 l/min	2.6 l/min	可按照客户要求
快速接头, 带8m油管	SVK40	CVK16	· 液压软管: ____米 · 多种形式的压力连接接头
压力表 (1.0 级):	4000 巴, Ø 160, 注甘油	1000 巴, Ø 160, 注甘油	可按照客户要求
压力传感器:	4000 巴, 级 0.5	1000 巴, 级 0.5	可按照客户要求
增压器:	传输比率: 1 : 5.71		
油箱容量:	20 升		
液压油类型:	HLP ISO VG 32		可按照客户要求
温度监控:	二相 (报警/切断)		
位移测量传感器:	精确的长度测量传感器, 最小距离 30 mm, 精度为 0.01 mm		可按照客户要求
油量指示器:	监控玻璃和 2 相浮子开关		
设置:	便于操作的可移动台车结构		固定式
重量 (注油, 无配电器)	约 275 kg		
尺寸 (L x B x H):	约 900 mm x 530 mm x 1300 mm		
包装:	木箱, 带托盘		可按照客户要求

### SCHAAF 制造的其它产品

- 螺栓拉伸器
- 液压螺母
- 高压液压油管
- 快速接头、转接头、油路分配器, 最高耐压高达 4000 巴
- ExpaTen 液压螺栓、EcoRolls 轧辊以及更多

### SCHAAF 提供的完整解决方案

高压液压泵、液压软管、快速接头、以及高压螺栓拉伸器和液压螺母之类, 都可通过 SCHAAF 一站式提供, 组成 100% 的系统解决方案。

更多创新性产品及服务, 请访问我们的网站: [www.schaaf.cn](http://www.schaaf.cn)

自 1954 年成立以来, SCHAAF 一直致力于液压高压工具的研发与制造



