

A 55 Serie

Ringkolben-Hydraulikmutter
mit Hydraulikanschlüssen (axial und radial)
und mit Aufnahmebohrung für eine Messuhr

SCHAAF GmbH & Co. KG

Brüsseler Allee 22
41812 Erkelenz - Germany

Telefon: +49 - 24 31 - 9 77 70-0
Telefax: +49 - 24 31 - 9 77 70-77

E-Mail: info@schaaf-gmbh.com
Internet: www.schaaf-gmbh.com

Standardausführung

SCHAAF Hydraulikmuttern der Typenreihe

A 55 bestehen standardmäßig aus:

- Zylinder (1)
 - Ringkolben mit Markierung für max. Hub (2)
 - Hydraulik-Hochdruckanschlüssen G $\frac{1}{4}$ ",
1 x radial, 1 x axial (ab Größe 62: 2 x radial,
ab Größe 120: 3 x radial)
 - Hochdruckdichtungssatz von -30 °C bis +100 °C (3)
 - 1 Verschlussschraube G $\frac{1}{4}$ " (4)
 - 1 Schnellverschlussnippel G $\frac{1}{4}$ " (5)
 - Druckmedium (Hydrauliköl) (6)
 - 1 Stellstange (7)
- und sind versehen mit:
- Stellstangenbohrungen:
4 x am Umfang, 2 x auf der Stirnseite (8)
 - 1 Aufnahmebohrung für die Messuhr (9)
 - Gewindezentrieransatz
 - Oberflächenveredelung brüniert bis Größe 60

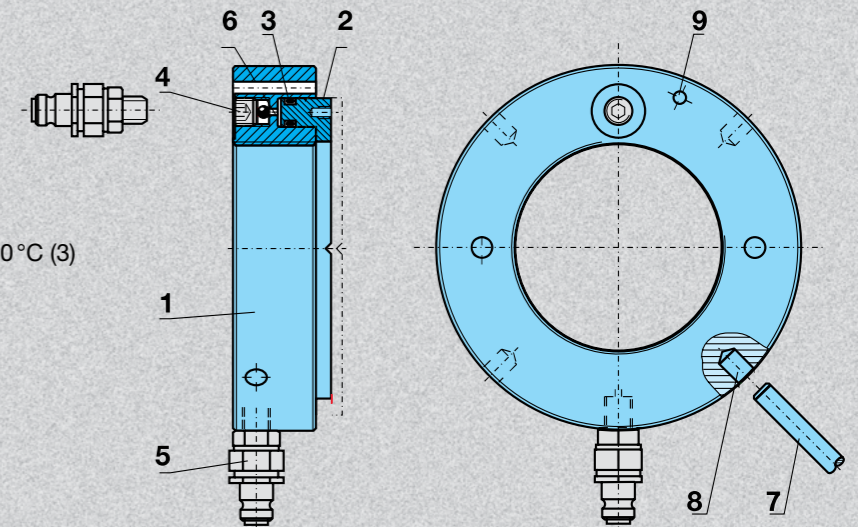

Auswahl

Für jedes genormte Gewinde und jeden Wellendurchmesser stehen Ihnen die genau passenden SCHAAF Hydraulikmuttern zur Verfügung. Falls diese Baureihe Ihren Ansprüchen nicht genügt, teilen Sie uns bitte Ihre Wünsche mit. Durch unsere eigene Konstruktionsabteilung

und Fertigung können wir jede Hydraulikmutter der Typenreihe A 55 kundenorientiert anfertigen. Bei solch speziellen Anforderungen ändern sich die letzten beiden Ziffern der Artikelnummer, um eine eindeutig gleich bleibende Nachbestellung sicherzustellen.

Besuchen Sie uns im Internet und überzeugen Sie sich von unseren innovativen Leistungen und Produkten.

www.schaaf-gmbh.com

SCHAAF entwickelt und fertigt Hydraulik-Hochdruckwerkzeuge seit 1954.





Metrisches Gewinde bzw. glatte Bohrung	Gewinde	Artikel-Nr. Rechts-gewinde	Artikel-Nr. Links-gewinde	Glatte Bohrung	Artikel-Nr. glatte Bohrung	Außen Ø	Höhe B	Überstand C	Hub S _{max}	Ringkolben		Kolbenfläche A _K	Gewicht (Stahl) ca.	UN- bzw. ACME-Gewinde	Zollgewinde	Artikel-Nr. Rechts-gewinde	Artikel-Nr. Links-gewinde
	DI *)			DI		Ø	mm	mm	mm	Ø D _{Ki}	Ø D _{Ka}	mm ²	kg		DI *)		
	mm			mm		mm	mm	mm	mm	mm	mm	mm ²	kg		mm		
M 50 x 1,5	A 5500.1001	A 5500.1002	46,7	A 5500.1005	114	38	4	5	50,5	85	2.900	2,70	UN 1,967-18TPI	A 5500.1003	A 5500.1004		
M 55 x 2	A 5500.1101	A 5500.1102	51,1	A 5500.1105	120	38	4	5	55,5	90	3.150	2,75	UN 2,157-18TPI	A 5500.1103	A 5500.1104		
M 60 x 2	A 5500.1201	A 5500.1202	56,1	A 5500.1205	125	38	5	5	60,5	95	3.300	2,80	UN 2,360-18TPI	A 5500.1203	A 5500.1204		
M 65 x 2	A 5500.1301	A 5500.1302	61,1	A 5500.1305	130	38	5	5	65,5	101	3.600	3,00	UN 2,548-18TPI	A 5500.1303	A 5500.1304		
M 70 x 2	A 5500.1401	A 5500.1402	66,1	A 5500.1405	135	38	5	5	70,5	107	3.800	3,20	UN 2,751-18TPI	A 5500.1403	A 5500.1404		
M 75 x 2	A 5500.1501	A 5500.1502	71,1	A 5500.1505	140	38	5	5	75,5	112	4.000	3,40	UN 2,933-12TPI	A 5500.1503	A 5500.1504		
M 80 x 2	A 5500.1601	A 5500.1602	76,1	A 5500.1605	146	38	5	5	80,5	117	4.200	3,70	UN 3,137-12TPI	A 5500.1603	A 5500.1604		
M 85 x 2	A 5500.1701	A 5500.1702	81,1	A 5500.1705	150	38	5	5	85,5	122	4.400	3,75	UN 3,340-12TPI	A 5500.1703	A 5500.1704		
M 90 x 2	A 5500.1801	A 5500.1802	86,1	A 5500.1805	156	38	5	5	90,5	127	4.700	4,00	UN 3,527-12TPI	A 5500.1803	A 5500.1804		
M 95 x 2	A 5500.1901	A 5500.1902	91,1	A 5500.1905	162	38	5	5	95,5	133	4.900	4,30	UN 3,730-12TPI	A 5500.1903	A 5500.1904		
M 100 x 2	A 5500.2001	A 5500.2002	96,1	A 5500.2005	166	38	6	5	100,5	138	5.100	4,40	UN 3,918-12TPI	A 5500.2003	A 5500.2004		
M 105 x 2	A 5500.2101	A 5500.2102	101,1	A 5500.2105	172	38	6	5	105,5	143	5.300	4,65	UN 4,122-12TPI	A 5500.2103	A 5500.2104		
M 110 x 2	A 5500.2201	A 5500.2202	106,1	A 5500.2205	178	38	6	5	110,5	149	5.600	4,95	UN 4,325-12TPI	A 5500.2203	A 5500.2204		
M 115 x 2	A 5500.2301	A 5500.2302	111,1	A 5500.2305	182	38	6	5	115,5	154	5.800	5,00					
M 120 x 2	A 5500.2401	A 5500.2402	116,1	A 5500.2405	188	38	6	5	120,5	159	6.000	5,25	UN 4,716-12TPI	A 5500.2403	A 5500.2404		
M 125 x 2	A 5500.2501	A 5500.2502	121,1	A 5500.2505	192	38	6	5	125,5	164	6.200	5,35					
M 130 x 2	A 5500.2601	A 5500.2602	126,1	A 5500.2605	198	38	6	5	130,5	170	6.400	5,65	UN 5,106-12TPI	A 5500.2603	A 5500.2604		
M 135 x 2	A 5500.2701	A 5500.2702	131,1	A 5500.2705	204	38	6	5	135,5	175	6.600	5,90					
M 140 x 2	A 5500.2801	A 5500.2802	136,1	A 5500.2805	208	38	7	5	140,5	180	6.800	6,00	UN 5,497-12TPI	A 5500.2803	A 5500.2804		
M 145 x 2	A 5500.2901	A 5500.2902	141,1	A 5500.2905	214	39	7	5	145,5	186	7.300	6,50					
M 150 x 2	A 5500.3001	A 5500.3002	146,1	A 5500.3005	220	39	7	5	150,5	191	7.500	6,60	UN 5,888-12TPI	A 5500.3003	A 5500.3004		
M 155 x 3	A 5500.3101	A 5500.3102	149,8	A 5500.3105	226	39	7	5	155,5	198	8.100	6,95					
M 160 x 3	A 5500.3201	A 5500.3202	154,8	A 5500.3205	232	40	7	6	160,5	204	8.600	7,60	UN 6,284-8TPI	A 5500.3203	A 5500.3204		
M 165 x 3	A 5500.3301	A 5500.3302	159,8	A 5500.3305	238	40	7	6	165,5	209	8.900	7,90					
M 170 x 3	A 5500.3401	A 5500.3402	164,8	A 5500.3405	244	41	7	6	170,5	215	9.400	8,40	UN 6,659-8TPI	A 5500.3403	A 5500.3404		
M 180 x 3	A 5500.3601	A 5500.3602	174,8	A 5500.3605	256	41	7	6	180,5	227	10.300	9,15	UN 7,066-8TPI	A 5500.3603	A 5500.3604		
M 190 x 3	A 5500.3801	A 5500.3802	184,8	A 5500.3805	270	42	8	7	191	239	11.500	10,5	UN 7,472-8TPI	A 5500.3803	A 5500.3804		
M 200 x 3	A 5500.4001	A 5500.4002	194,8	A 5500.4005	282	43	8	8	201	251	12.500	11,5	UN 7,847-8TPI	A 5500.4003	A 5500.4004		
TR 205 x 4	A 5500.4101	A 5500.4102	200,2	A 5500.4105	288	43	8	8	207	256	12.800	12,0					
TR 210 x 4	A 5500.4201	A 5500.4202	205,2	A 5500.4205	294	44	8	9	212	262	13.400	12,5					
TR 215 x 4	A 5500.4301	A 5500.4302	210,2	A 5500.4305	300	44	8	9	217	267	13.700	13,0					
TR 220 x 4	A 5500.4401	A 5500.4402	215,2	A 5500.4405	306	44	8	9	222	273	14.400	13,5	UN 8,628-8TPI	A 5500.4403	A 5500.4404		
TR 225 x 4	A 5500.4501	A 5500.4502	220,2	A 5500.4505	312	45	8	9	227	280	15.200	14,5					
TR 230 x 4	A 5500.4601	A 5500.4602	225,2	A 5500.4605	318	45	8	9	232	285	15.500	14,5					
TR 235 x 4	A 5500.4701	A 5500.4702	230,2	A 5500.4705	326	46	8	10	237	291	16.200	16,0					
TR 240 x 4	A 5500.4801	A 5500.4802	235,2	A 5500.4805	330	46	9	10	242	296	16.500	16,0	UN 9,442-6TPI	A 5500.4803	A 5500.4804		
TR 250 x 4	A 5500.5001	A 5500.5002	245,2	A 5500.5005	342	46	9	10	252	307	17.600	17,5					
TR 260 x 4	A 5500.5201	A 5500.5202	255,2	A 5500.5205	356	47	9	11	262	319	18.800	19,0	UN 10,192-6TPI	A 5500.5203	A 5500.5204		
TR 270 x 4	A 5500.5401	A 5500.5402	265,2	A 5500.5405	368	48	9	12	272	330	19.800	20,5					
TR 280 x 4	A 5500.5601	A 5500.5602	275,2	A 5500.5605	380	49	9	12	282	341	21.100	22,0	UN 11,004-6TPI	A 5500.5603	A 5500.5604		
TR 290 x 4	A 5500.5801	A 5500.5802	285,2	A 5500.5805	390	49	9	13	292	353	22.400	22,5					
TR 300 x 4	A 5500.6001	A 5500.6002	295,2	A 5500.6005	404	51	10	14	302	364	23.600	25,5	UN 11,785-6TPI	A 5500.6003	A 5500.6004		
TR 310 x 5	A 5500.6201	A 5500.6202	304,7	A 5500.6205	416	52	10	14	312	375	24.900	27,0					
TR 320 x 5	A 5500.6401	A 5500.6402	314,7	A 5500.6405	428	53	10	14	322	387	26.300	29,5	UN 12,562-6TPI	A 5500.6403	A 5500.6404		
TR 330 x 5	A 5500.6601	A 5500.6602	324,7	A 5500.6605	438	53	10	14	332	397	27.000	30,0					
TR 340 x 5	A 5500.6801	A 5500.6802	334,7	A 5500.6805	450	54	10	14	342	408	28.400	31,5	ACME 13,339-5TPI	A 5500.6803	A 5500.6804		
TR 345 x 5	A 5500.6901	A 5500.6902	339,7	A 5500.6905	456	54	10	14	347	414	29.400	32,5					
TR 350 x 5	A 5500.7001	A 5500.7002	344,7	A 5500.7005	464	56	10	14	352	420	29.900	35,0					
TR 360 x 5	A 5500.7201	A 5500.7202	354,7	A 5500.7205	472	56	10	15	362	431	31.300	35,5	ACME 14,170-5TPI	A 5500.7203	A 5500.7204		
TR 365 x 5	A 5500.7301	A 5500.7302	359,7	A 5500.7305	482	57	11	15	367	436	31.700	38,5					
TR 370 x 5	A 5500.7401	A 5500.7402	364,7	A 5500.7405	486	57	11	16	372	442	32.800	39,0					
TR 380 x 5	A 5500.7601	A 5500.7602	374,7	A 5500.7605	498	58	11	16	382	452	33.500	40,5	ACME 14,957-5TPI	A 5500.7603	A 5500.7604		
TR 385 x 5	A 5500.7701	A 5500.7702	379,7	A 5500.7705	504	58	11	16	387	459	34.700	41,0					
TR 400 x 5	A 5500.8001	A 5500.8002	394,7	A 5500.8005	522	60	11	17	402	475	36.700	45,5	ACME 15,745-5TPI	A 5500.8003	A 5500.8004		
TR 410 x 5	A 5500.8201	A 5500.8202	404,7	A 5500.8205	534	61	11	17	412	486	38.300	48,0					
TR 420 x 5	A 5500.8401	A 5500.8402	414,7	A 5500.8405	546	61	11	17	422	498	40.000	50,0	ACME 16,532-5TPI	A 5500.8403	A 5500.8404		
TR 430 x 5	A 5500.8601	A 5500.8602	424,7	A 5500.8605	556	62	11	17	432	508	40.800	52,5					
TR 440 x 5	A 5500.8801	A 5500.8802	434,7	A 5500.8805	566	62	12	17	442	519	42.500	54,0	ACME 17,319-5TPI	A 5500.8803	A 5500.8804		
TR 450 x 5	A 5500.9001	A 5500.9002	444,7	A 5500.9005	580	64	12	17	452	530	44.100	57,5					
TR 460 x 5	A 5500.9201	A 5500.9202	454,7	A 5500.9205	590	64	12	17	462	541	45.100	60	ACME 18,107-5TPI	A 5500.9203	A 5500.9204		
TR 470 x 5	A 5500.9401	A 5500.9402	464,7	A 5500.9405	602	65	12	18	472	552	46.900	62					
TR 480 x 5	A 5500.9601	A 5500.9602	474,7	A 5500.9605	612	65	12	19	482	563	48.600	63	ACME 18,894-5TPI	A 5500.9603	A 5500.9604		
TR 490 x 5	A 5500.9801	A 5500.9802	484,7	A 5500.9805	624	66	12	19	492	573	49.500	66					
TR 500 x 5	A 5501.0001	A 5501.0002	494,7	A 5501.0005	636	67	12	19	502	585	51.500	70	ACME 19,682-5TPI	A 5501.0003	A 5501.0004		
TR 510 x 6	A 5501.0201	A 5501.0202	503,7	A 5501.0205	648	68	12	20	512	596	53.300	74					
TR 520 x 6	A 5501.0401	A 5501.0402	513,7	A 5501.0405	658	68	13	20	522	606	54.300	75					
TR 530 x 6	A 5501.0601	A 5501.0602	523,7	A 5501.0605	670	69	13	21	532	617	56.200	79	ACME 20,867-4TPI	A 5501.0603	A 5501.0604		
TR 540 x 6	A 5501.0801	A 5501.0802	533,7	A 5501.0805	682	69	13	21	542	629	58.200	81					
TR 550 x 6	A 5501.1001	A 5501.1002	543,7	A 5501.1005	693	70	13	21	552	639	59.200	84					
TR 560 x 6	A 5501.1201	A 5501.1202	553,7	A 5501.1205	704	71	13	22	562	650	61.200	88	ACME 22,048-4TPI	A 5501.1203	A 5501.1204		